

Inject Star[®]

MASCHINENBAU GMBH

| Injektor

| *Injector*

| Инъектор

IS-300/IS-400/IS-590



www.inject-star.com



Injektor für Klein- und Mittelbetriebe in modularer Bauweise mit zahlreichen Zusatzausstattungen für die optimale Verarbeitung von Rotfleisch und Geflügel mit und ohne Knochen.

Injector for small and medium-sized companies in a modular design with various additional equipment for the optimal processing of red meat and poultry with and without bones.

Инъектор для небольших и средних предприятий, имеет модульную конструкцию и многочисленные дополнительные опции для оптимального шприцевания костного и бескостного красного мяса и птицы.

Versionen | Versions | Исполнение

<p>IS-300/60-C IS-400/100-C * IS-400/200-C IS-590/1/156 * IS-590/2/312</p>	<p>IS-300/60 Linear IS-400/100 Linear * IS-400/200 Linear IS-590/1/156 Linear * IS-590/2/312 Linear</p>
<p> Kurbelantrieb crank drive кривошипный привод</p>	<p> Linearantrieb linear drive линейный привод</p>
<p> Touchscreen-Computersteuerung "ISC-B05" touch screen computer control "ISC-B05" компьютерное управление "ISC-B05"</p>	<p> Touchscreen-Computersteuerung "ISC-B05" touch screen computer control "ISC-B05" компьютерное управление "ISC-B05"</p>

| Standardversionen | Standard versions | Стандартные модели

Antrieb | Drive | Привод

Der Antrieb erfolgt je nach Modell mit Kurbel- oder Linearantrieb.

Depending on the version, the drive is affected either by a crank or linear drive.

В зависимости от модели инъектор оснащен кривошипным либо линейным приводом.

Linearantrieb für absolut homogene Einspritzergebnisse sowie eine optimierte Lakeverteilung im Produkt. Die freie Wahl der Nadelumkehrpunkte ermöglicht zudem einen zeiteffizienten Produktionsprozess.

Linear drive for absolutely homogeneous injection results and an optimized brine distribution within the product. The free selection of needle reversal points additionally ensures a time-efficient production process.

Линейный привод

обеспечивает абсолютно однородный впрыск и равномерное распределение рассола в продукте. Возможность установки верхней и нижней точки хода игл позволяет сделать процесс шприцевания более эффективным по времени.

Ausstattung | Features | Комплектующие



- Standard 2-fach Spraynadeln
- *Standard 2fold spray needles*
- Стандартное оснащение двойными спрей-иглами

New-Twist-Nadelsystem

- Standard 2-fach 4 mm Spraynadeln für Rotfleisch
- schneller Wechsel der einzelnen Nadelwerkzeuge
- einfache Reinigung

New-Twist-Needle-System

- *standard 2fold 4 mm spray needles for red meat*
- *quick change of the single needle tools*
- *easy cleaning*

Подпружиненные иглы New-Twist

- стандартные двойные спрей-иглы диаметром 4 мм для красного мяса
- быстрая замена отдельных игольчатых насадок
- простая очистка

Optionale Ausstattung

- 4-fach 4 mm Spraynadeln für Rotfleisch
- Geflügeloption für schonende und produktgerechte Bearbeitung mit 2-fach oder 4-fach 3 mm Spraynadeln
- andere Nadeldimensionen auf Anfrage

Optional equipment

- *4fold 4 mm spray needles for red meat*
- *poultry option for gentle and product-specific treatment with 2fold or 4fold 3 mm spray needles*
- *other needle dimensions on request*

Опциональное оснащение

- четверные спрей-иглы диаметром 4 мм для красного мяса
- дополнительные комплектующие для бережного шприцевания птицы двойными или четверными спрей-иглами диаметром 3 мм
- иглы другого типа и диаметра по запросу

Kreiselpumpe

- Edelstahl
- Hygieneausführung
- AISI 316 / V4A

Rotary pump

- *stainless steel*
- *hygienic design*
- *AISI 316 / V4A*

Центробежный насос

- полностью из нержавеющей стали
- гигиенический дизайн
- тип стали AISI 316 / V4A

Benutzerfreundliche Touchscreensteuerung "ISC-B05"

- IP 65
- 99 frei programmierbare Rezepturen
- Bedienung manuell oder mit Automatikprogramm

Optionale Ausstattung

- Betriebsdatenerfassung: Aufzeichnung und Nachvollziehbarkeit wesentlicher Produktionsparameter
- Industrie 4.0

User-friendly touch screen control "ISC-B05"

- IP 65
- 99 freely programmable recipes
- operation manually or with automatic program

Optional equipment

- production data acquisition: recording and traceability of essential production parameters
- Industry 4.0

Удобный в использовании пульт управления с сенсорным дисплеем "ISC-B05"

- IP 65
- сохранение 99-ти свободно программируемых рецептов
- режим ручного управления и режим автоматического выполнения программ

Опциональное оснащение

- регистрация данных: запись и возможность отслеживания основных производственных параметров
- технология Индустрия 4.0

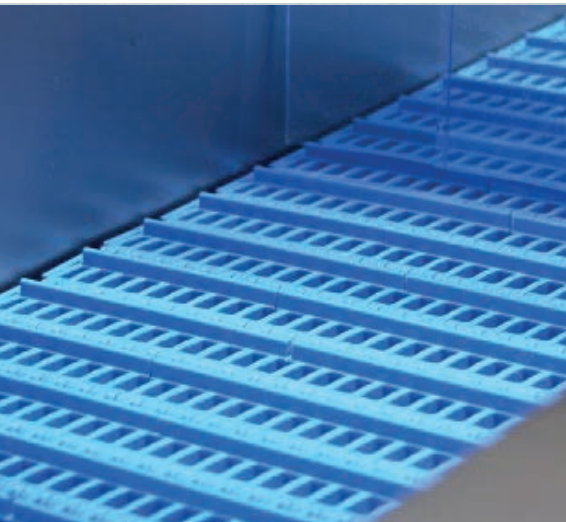

- Kunststoffförderband
- Synthetic conveyor belt
- Пластиковая конвейерная лента

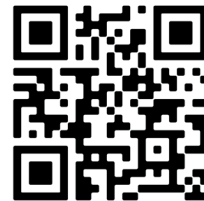

Visit us on [youtube.com](https://www.youtube.com)

Kunststoffförderband

- Polyäthylen
- minimaler Wartungsaufwand
- einfache Reinigung

Synthetic conveyor belt

- polyethylene
- minimal maintenance efforts
- easy cleaning

Пластиковая конвейерная лента

- материал: полиэтилен
- минимальные затраты на обслуживание
- простая очистка

- IS-400 mit optionaler Lakeaufbereitungsanlage und optionalem Lakefiltersystem
- IS-400 with optional brine preparation unit and optional brine filter system
- IS-400 с установкой для приготовления рассола (опция) и установкой для фильтрации рассола (опция)

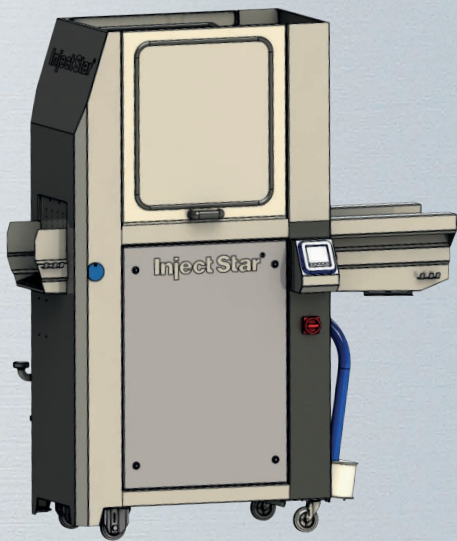

- IS-300 mit Standard-Ansaugfilter und optionalen Rollen
- IS-300 with standard suction filter and optional rolls
- IS-300 с всасывающим фильтром (стандартная комплектация) и роликами (опция)

Vorteile

- Hygienesdesign: in wenigen Handgriffen zerlegbar und einfach zu reinigen
- strikte Trennung der Antriebstechnik vom Arbeitsbereich
- multifunktional
- mobil und platzsparend
- Erfüllung höchster Sicherheitsstandards
- robust und langlebig
- bekannte solide Inject Star Qualität

Advantages

- *hygienic design: dismantlable in a few single steps and easy to clean*
- *strict separation of the drive technology from the working area*
- *multifunctional*
- *mobile and space-saving*
- *compliance with the highest safety standards*
- *robust and durable*
- *well-known solid Inject Star quality*

Преимущества

- гигиенический дизайн: разборка в несколько приемов и простая очистка
- четкое отделение модуля привода от рабочей зоны
- многофункциональность
- мобильность и компактность
- соответствие самым высоким стандартам безопасности
- прочность и долговечность
- привычно высокое качество Inject Star

Technische Daten | Technical Data | Технические характеристики

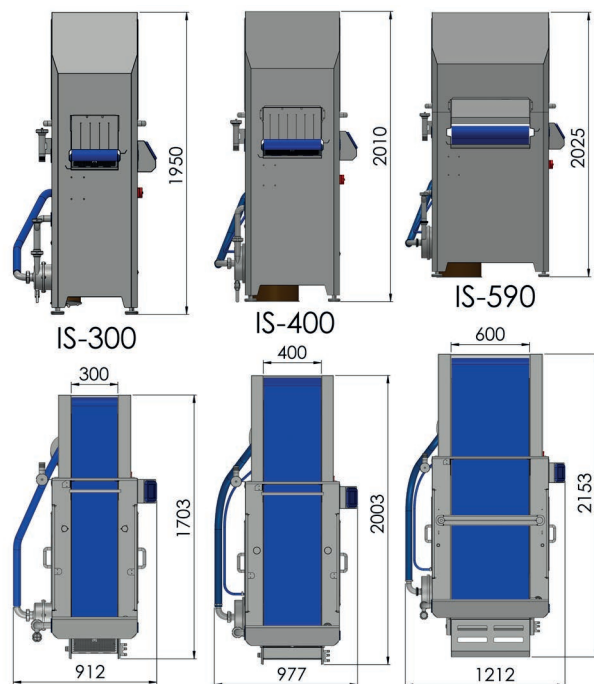
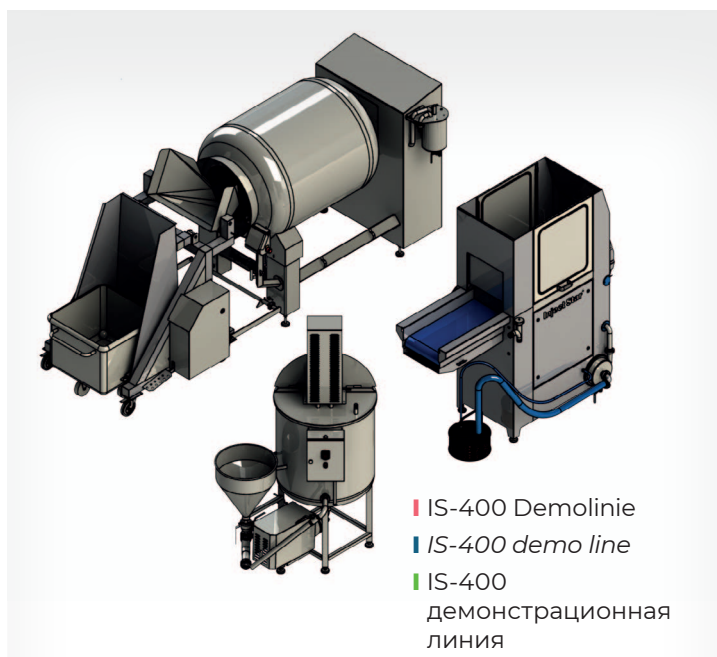

	IS-300/60-C	IS-300/60 Linear	IS-400/100-C
Arbeitsbreite (mm) working width (mm) Рабочая ширина (мм)	300	300	400
Kapazität Rotfleisch (kg pro Stunde)* capacity red meat (kg per hour)* Производительность – красное мясо (кг в час)*	2.600	2.800	3.450
Kapazität Geflügel (Stk. pro Stunde)* capacity poultry (pcs. per hour)* Производительность – птица (шт. в час)*	1.000	1.200	1.400
Einspritzmenge (%)* injection rate (%)* Процент шприцевания (%)*	60	80	60
Hubgeschwindigkeit (Hübe/min) lifting speed (strokes/min) Скорость хода иглоносителя (ход/в минуту)	10-40	5-60	10-40
Vorschubgeschwindigkeit (mm/Hub) speed of conveyor (mm/stroke) Шаг конвейерной ленты (мм/за один ход)	30 / 60	30 / 60	30 / 60
Hubhöhe (mm) lifting height (mm) Высота хода игл (мм)	220	50-220	220
Anzahl Nadelwerkzeuge (Stk.) number of needle tools (pcs.) Количество игольчатых насадок (шт.)	15	15	25
Pumpendruck (bar) pump pressure (bar) Давление в насосе (бар)	0,7-2,7	0,7-2,7	0,7-4,0
Gesamtanschlusswert (kW) total power requirements (kW) Номинальная мощность (кВт)	4,0	10,0	6,0
Gewicht (kg)* weight (kg)* Вес (кг)*	300	300	400

*Angaben sind Richtwerte und hängen von einigen Faktoren ab (z.B. Art der Lake, Produktmaße, Beladung usw.). Gewichtsangaben basieren auf Standardausführungen. Technische Änderungen vorbehalten.

*Details are values for orientation depending on various factors (e.g. kind of brine, product dimensions, charging etc.). Weight specifications are based on standard versions. Technical details are subject to alteration.

*Приведенные параметры являются ориентировочными, они могут меняться в зависимости от определенных факторов (например, тип рассола, размер продукта, тип загрузки и т.д.). Параметры веса указаны для модели в базовой комплектации. Возможны технические изменения.

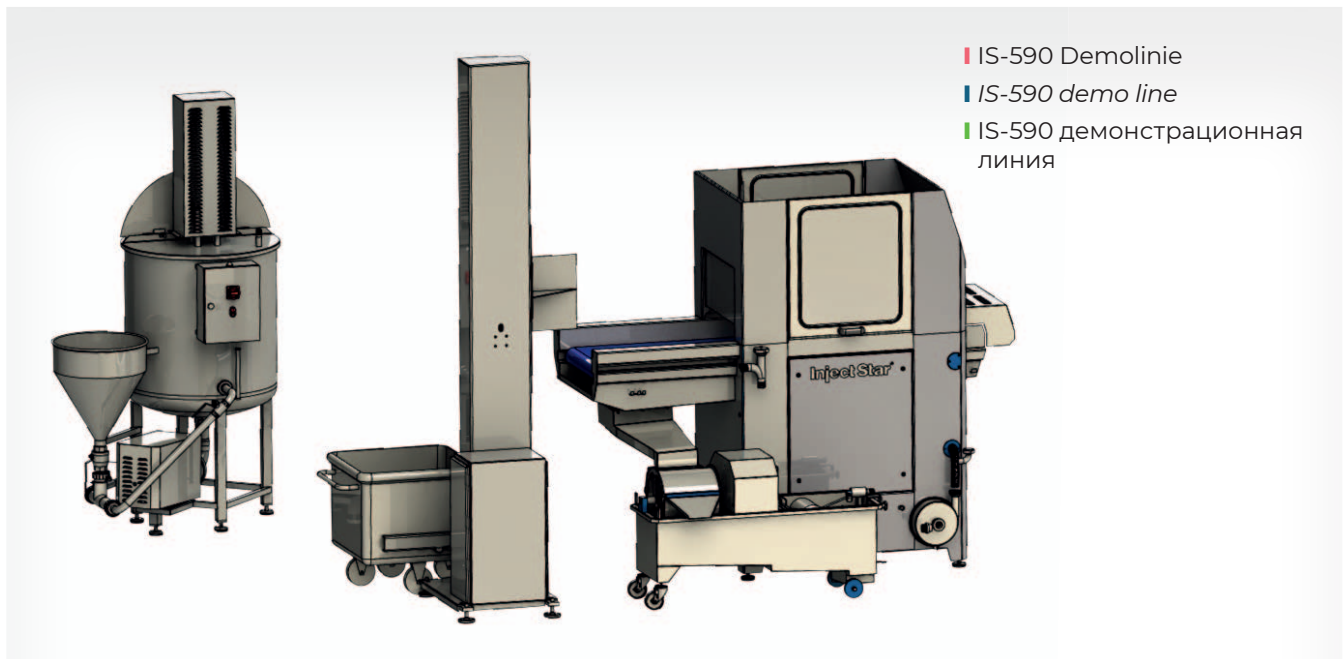

IS-400/100 Linear	IS-400/200-C	IS-400/200 Linear	IS-590/1/156	IS-590/1/156 Linear	IS-590/2/312	IS-590/2/312 Linear
400	400	400	600	600	600	600
4.000	3.450	4.000	7.000	8.500	7.000	8.500
1.700	1.400	1.700	2.000	2.200	2.000	2.200
80	85	120	100	100	150	150
5-60	10-40	5-60	10-40	3-60	10-40	3-60
30 / 60	30 / 60	30 / 60	30 / 60	30 / 60	30 / 60	30 / 60
50-220	220	50-220	220	50-220	220	50-220
25	2 x 25	2 x 25	39	39	2 x 39	2 x 39
0,7-4,0	0,7-4,5	0,7-4,5	0,7-4,5	0,7-4,5	0,7-5,0	0,7-5,0
12,0	8,0	15,0	8,0	15,0	12,0	23,0
400	450	450	800	800	900	900



Inject Star[®]

Inject Star Maschinenbau GmbH

Industriestraße 18 – 20
2201 Hagenbrunn bei Wien
Austria / Europe

☎ +43 (0)2246 3118

✉ sales@inject-star.com

✉ spareparts@inject-star.com



www.inject-star.com

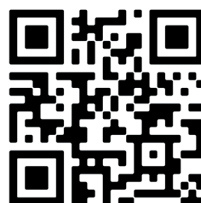

Visit us on [youtube.com](https://www.youtube.com)